

JBC

www.jbctools.com

产品网页



使用手册



MSE

电动拆焊模块
(DDE 及 DME 适用)

本手册适用于以下型号的拆焊模块：

MSE-HB

包装清单

包装内含以下物品：



电动拆焊模块 1 件



电源适配器 1 件
料号 0036512



吸滤器套件 1 件
料号 MS20



前置过滤器 2 套
料号 MS10
(每套包含 5 个过滤器)



过滤棉 1 套
料号 MS30
(每套包含 10 个过滤棉)



主机与模块连接线 1 件
料号 0024228



说明书 1 件
料号 0032556

产品功能及连接



MS10
MSE 专用前置过滤器
(内侧)



兼容性

请根据焊接或拆焊需求，选择最合适的设备。

模块	支架	工具	吸锡嘴系列	控制主机		外围设备
				DDE	DME	P405
MSE	DTS	DT530	D530	● 最低固件版本 8886903	● 最低固件版本 8886909	●
	DSS	DS360	C360	●	●	●
	DRS	DR560	C560	●	●	●

初始设置



外围设备

连接模块后，在控制主机上进入“**Peripherals**”（外围设备）菜单，然后选择模块所对应的连接端口。

对于 DDE 控制主机

1. 从外围设备连接列表中选择模块。第一个连接会标记为“a”，第二个为“b”，以此类推（例如 MSE_a、MSE_b……）
2. 按“Menu”（菜单）或“Back”（返回）保存更改。
设置完毕后，可进入“**Peripherals**”（外围设备）菜单更改模块设置。

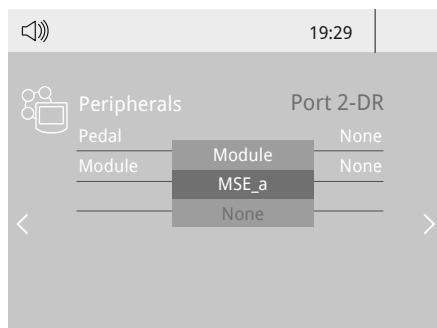

对于 DME 控制主机

检测到新模块时，会显示一个弹窗。

1. 按弹窗中的“Setup”（设置）可配置“Electric Suction Module”（电动拆焊模块）。
2. 从外围设备连接列表中选择模块。第一个连接会标记为“a”，第二个为“b”，以此类推（例如 MS_a、MS_b……）。按照同样的方式选择踏板（例如 PD_a……）
3. 选择要连接到外围设备的工具端口。
4. 按“Menu”（菜单）或“Back”（返回）保存更改。
设置完毕后，可进入“**Peripherals**”（外围设备）菜单更改模块设置。

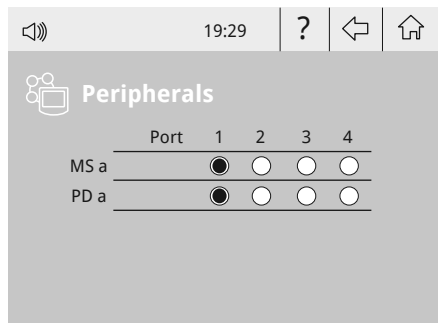
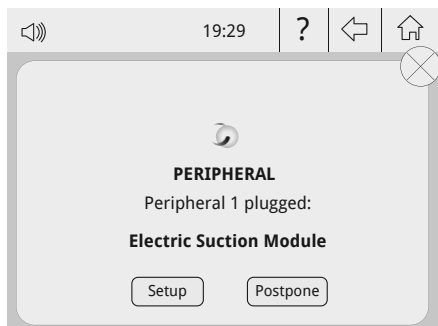

工作

如第 3 页所示连接所有组件。

过滤器

前置过滤器和吸滤器套件必须一起使用，以避免可能出现的故障。



堵塞检测

MSE 内置堵塞检测器。每当抽吸系统（过滤器、模块、软管或工具）出现部分或完全阻塞时，拆焊模块就会向用户发出警告。

检测器可能会出于多种原因报告无进气或气流不佳。

请参见下一页的表格，以识别并解决任何工作问题。

状态指示灯和抽吸指示灯

抽吸指示灯和状态指示灯使用颜色编码来报告系统的运行状态，如下表所示。

状态 指示灯	抽吸 指示灯	系统状态	建议 / 解决方案
指示灯			
熄灭	熄灭	MSE 未连接到电源。	将 MSE 连接到电源。
绿色	熄灭	准备就绪， 可以运行（工作）。	按拆焊工具上的工具按钮，或在使用踏板时 踩下踏板，可开始抽吸。
绿色	绿色	正在操作工具或 踏板（工作）。	
绿色	黄色	正在操作工具或踏板。过滤器 接近饱和或系统几乎堵塞。	建议 停止操作工具 / 踏板。清洁吸锡嘴，检查并 更换接近饱和的过滤器。
绿色	黄色闪烁	操作停止。过滤器接近饱和或 系统几乎堵塞。	建议 清洁吸锡嘴，检查并更换接近饱和的过滤器。
绿色	红色	尝试运行（抽吸）， 但不工作。系统堵塞。	必做事项： 停止操作工具 / 踏板。如果出现以下情况： - 泄漏： 检查是否有任何管件断开或损坏。 - 堵塞： 清洁吸锡嘴，检查并更换已饱和的 过滤器。
绿色	红色闪烁	操作停止。 系统堵塞。	出现以下情况时的 必做事项： - 泄漏： 检查是否有任何管件断开或损坏。 - 堵塞： 清洁吸锡嘴，检查并更换已饱和的 过滤器。

更换前置过滤器

如果过滤器已饱和，请按照以下步骤更换旧的前置过滤器：

向下滑动 (1) 前盖两侧的滑片，打开前盖 (2)。

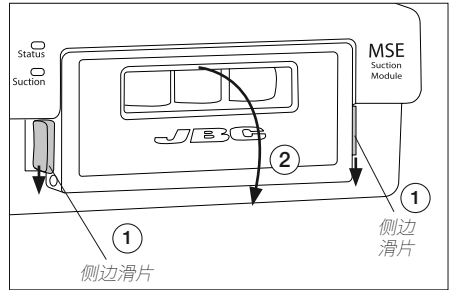

向上拉动 (3) 过滤器，使过滤器与密封件的卡扣脱离即可将其取出。

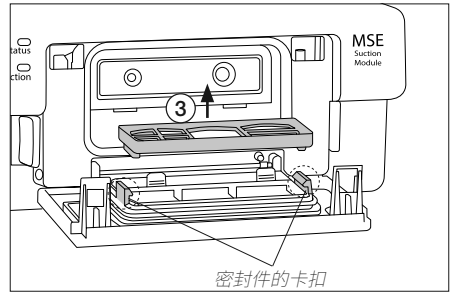

放置新过滤器，使黑色一面朝下 (4)。

确保位于顶部 (浅色) 的十字形支杆(5)处于左侧。

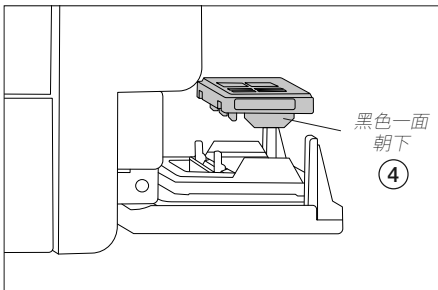

左侧视图



更换前置过滤器 - 续

将过滤器居中放在黑色密封件卡扣 (6) 之间，然后将其推入 (7)。

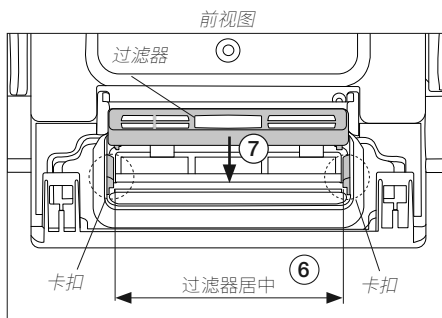

过滤器在卡扣之间放平后，将其向后推 (8)，直到抵住透明棱条。

确保密封件的卡扣卡入过滤器框架的侧边凹槽 (9) 中。

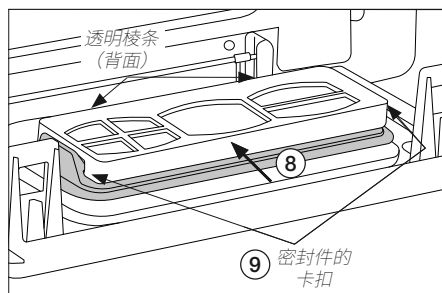

按压前盖的两个上角 (10)，直至听到咔嗒声，将前盖关闭。

注意：如果盖子不能顺利关闭，请检查过滤器的位置。

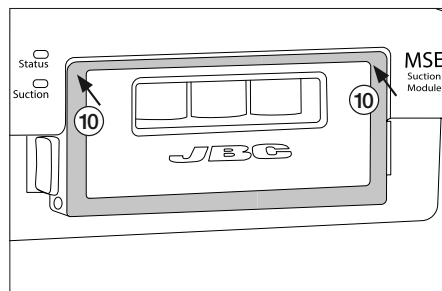

更换过滤棉

吸滤器外壳内有两个过滤棉。如果过滤棉已饱和，可以使用 JBC 的 MS30 过滤棉进行更换。

更换时，先打开吸滤器外壳：一只手握住外壳一侧，另一只手的手指按压外壳另一侧上的滑片 (1)，将外壳打开。

取出两个旧的过滤棉，然后换上两个新的。**注意：**请勿同时插入超过 2 个过滤棉 (2)。

在合上外壳之前，确保 O 形密封圈已正确安装到位 (3)。

最后，将外壳的两部分压紧在一起。

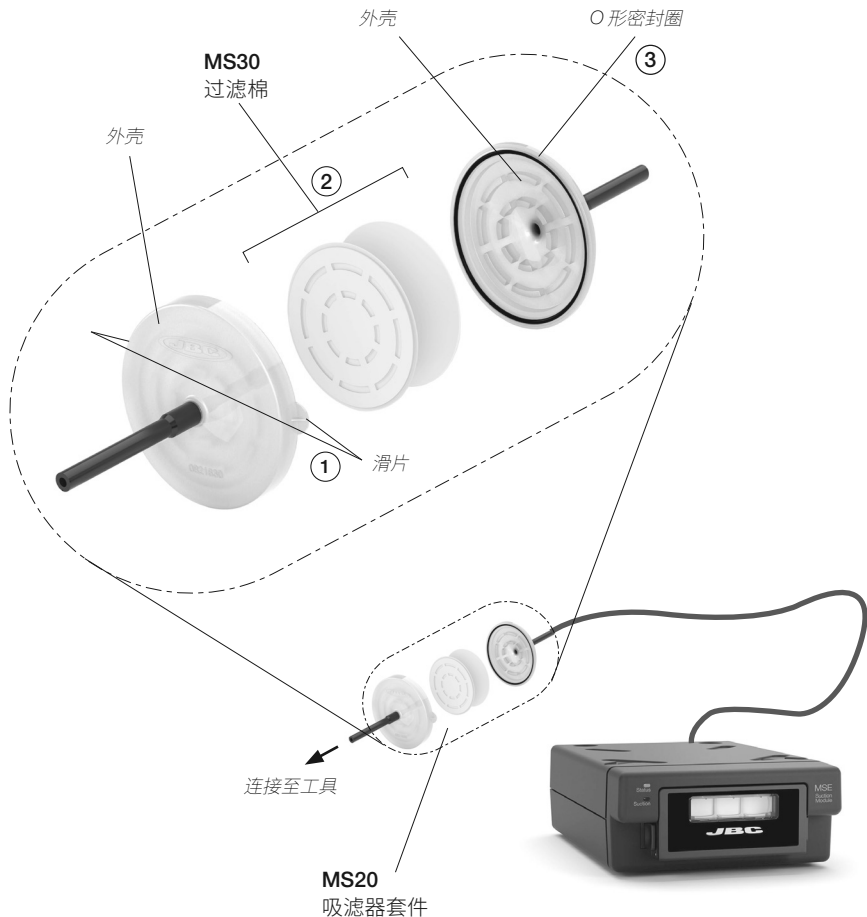

维护保养

在维护或储存之前，一定要拔下设备。

- 用湿布擦拭，保持外壳清洁，前面板尤其要用软布擦拭。
- 定期检查所有连接线和管件连接。
- 保持过滤器清洁，以确保良好的吸锡效果，必要时更换过滤器。过滤器更换步骤见前几页。
- 只能使用 JBC 原厂零备件。
- 请勿使用有缺陷或损坏的部件。
- 只能由 JBC 授权的技术人员进行维修。
- 除非有人监督，否则不得由儿童进行维护保养。

安全注意事项



必须遵守安全准则，以防触电、受伤、火灾或爆炸。

- 焊台不得用于焊接或返修之外的任何其他用途。使用不当可能引发火灾。
- 电源线必须插入正规插座。使用前必须确保正确接地。拔出电源线时，请握住插头，而不是握住电线。
- 工作时请勿接触带电部位。
- 工具不使用时应置于支架上，以启动睡眠模式。即使焊台关闭，焊嘴、工具金属部位及支架也可能仍为高温状态。请小心操作，包括调整支架位置时。
- 焊台开启时务必要有人看管。
- 请勿遮盖散热风扇。发热有可能引燃易燃物品。
- 避免助焊剂接触皮肤或眼睛，以免引起过敏。
- 小心焊接时产生的烟雾。
- 保持工作场地干净整洁。工作时穿戴合适的护目镜和防护手套，以免受伤。
- 务必注意可能引起灼伤的液态废锡。
- 对于八岁以上的儿童以及身体残疾、感官受限、心智不全、或缺乏经验的人士，只要接受了有关设备使用的充分监督或指导，并了解其危害，就可以使用焊台。儿童不得使用该焊台玩耍。
- 除非有人监督，否则不得由儿童进行维护保养。

产品规格

MSE

DDE 和 DME 专用电动拆焊模块

型号: MSE-B

- 功率:	42 W
- 真空度:	85 % / 640 mmHg / 25.4 inHg
- 流速:	35 SLPM
- 工作环境温度:	10 - 40 °C / 50 - 104 °F
- 踏板连接:	是
- ESD 安全标准:	达到 ANSI/ESD S20.20-2021 标准
- 模块尺寸 (长 x 宽 x 高):	225 x 145 x 55 mm / 8.86 x 5.71 x 2.17 in
- 总净重:	1.49 kg / 3.28 lb
- 总包装尺寸 / 重量: (长 x 宽 x 高)	280 x 195 x 115 mm / 1.98 kg 11.02 x 7.68 x 4.53 in / 4.37 lb

符合 CE 标准。
ESD 安全标准。

JBC

保修说明

JBC 对本设备的保修期为 2 年，保修范围涵盖所有制造缺陷，包括更换缺陷零件及相关人工费用。

产品损耗或人为损坏不在保修范围内。

设备需退回至出售设备的经销商处才能享受保修。



请勿将本产品直接丢入垃圾桶。

根据欧洲指令 2012/19/EU 的规定，使用寿命已尽的电子设备需在收集后返还至指定的回收机构。



www.jbctools.com

0035265-070526