

JBC

www.jbctools.com

Produkt-
Webseite



BEDIENUNGSANLEITUNG



FAE1

Lötrauchabsauger für 1 Arbeitsplatz

Diese Betriebsanleitung gehört zu folgenden Artikel-Nummern:

- FAE1-1C (120 V)
- FAE1-2C (230 V)
- FAE1-9C (100 V)

Packliste

Die Verpackung enthält folgende Artikel:



 *Siegel vor der ersten Verwendung des Filters entfernen*

FAE1100
Filter



FAE1110
Vor-Filter
M5, EN 779,
mittlere
Effizienz)



Kompakt-Filter
(Aktivkohlefilter
und Partikelfilter
HEPA H13,
EN 1822)

Lötrauchabsauger für 1 Arbeitsplatz 1 Stück

Filter für FAE1 1 Stück
Art. Nr. FAE1-100 *(bereits eingebaut)*



Premium Stationskabel 2 Stück
Art. Nr. 0019751



Netz kabel 1 Stück
Art. Nr. 0023715 (100V / 120V)
0023714 (230V)



Kompakt Stationskabel (USB A/B) ...1 Stück
Art. Nr.0021042



Handbuch 1 Stück
Art. Nr. 0035609



Kompakt Stationsadapterkabel (RJ12 - USB A) 1 Stück
Art. Nr. 0023504

Diese Anschlusskabel werden nur für Kompaktstationen der Versionen „E“ und früherer Versionen benötigt. Modulare Steuergeräte und Kompaktstationen ab Version „F“ benötigen das Stationsanschlusskabel RJ12.

Merkmale und Anschlüsse

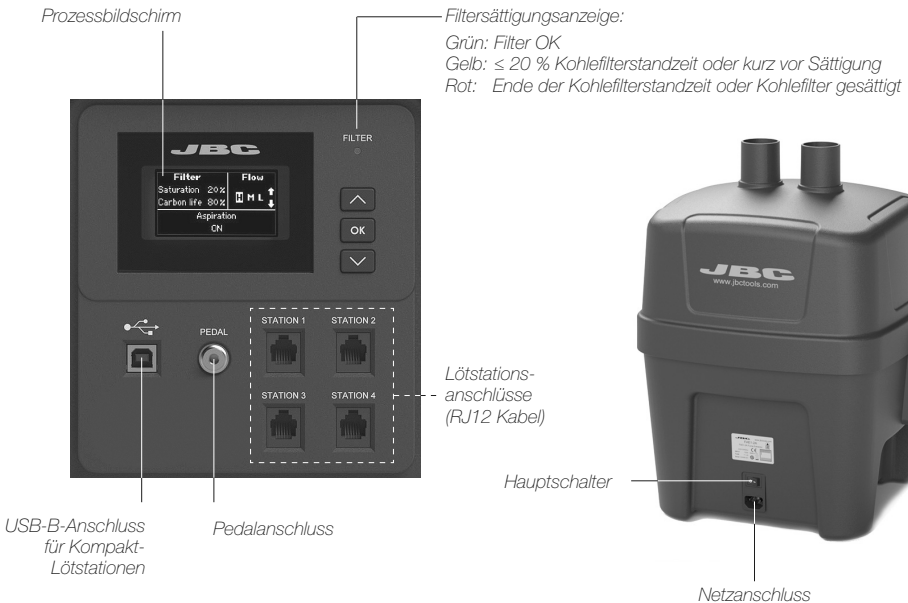

Standardmontage

Konfiguration für 1 Arbeitsplatz

F AE072
Flexibler Arm mit Zwin ge Ø50
 - Länge: 1.2 m / 47 in
 - Zur Befestigung an Ihrer Werkbank mit den mitgelieferten Zwingen.

F AE050
Absaugleitung für modularen Werkzeughalter
 (ab Artikelnummer-Version xx-SD und neuer)

F AE060
Absaugleitung für Kompakt-Stationen
 (Stationen ab Artikelnummer-Version xx-xB und euer)

F AE022
Flexibler Arm Ø50
 - Länge: 1.2 m / 47 in
 - Zur direkten Befestigung an der Werkbank (Bohrloch erforderlich)

F AE040
Zubehör für Werkzeughalter-Absaugung (mit Zwin ge)
 - Für flexible Anschluss-Schläuche von Ø50 mm.
 - Mit Zwingen an der Werkbank zu befestigen
 - Für bis zu 4 Werkzeughalter.

F AE030
Zubehör für Werkzeughalter-Absaugung
 Für flexible Anschluss-Schläuche von Ø50 mm. Zur direkten Befestigung an der Werkbank (Bohrloch erforderlich)

F AE010
Flexibler Anschluss-Schlauch Ø50
 - Länge: 1.5 m / 59,05 in
 - Zum Anschluss der Löt Rauchabsaugung am flexiblen Arm oder am Zubehör für die Werkzeughalter-Absaugung.
 - **Achtung:** Zur Minimierung von Druck-verlusten ungünstige Positionen vermeiden.



F AE1
Löt Rauchabsauger für 1 Arbeitsplatz

Hauptbildschirm

Änderungen des Absaugprogramms mittels und .

Bildschirm für voreingestellte Programme

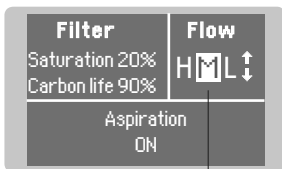

Absaugprogramm: Hoch, mittel, niedrig

Bildschirm für benutzerdefinierte Programme

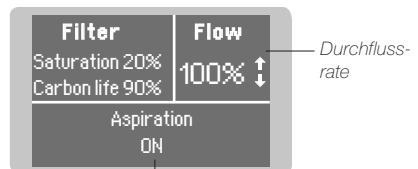

Absaugstatus

Alternative Montageoption

Konfiguration für 2 Arbeitsplätze

Diese Konfiguration wird aktiviert, indem die Workbench-Option im FAE1-Hauptmenü auf „2“ gesetzt wird.

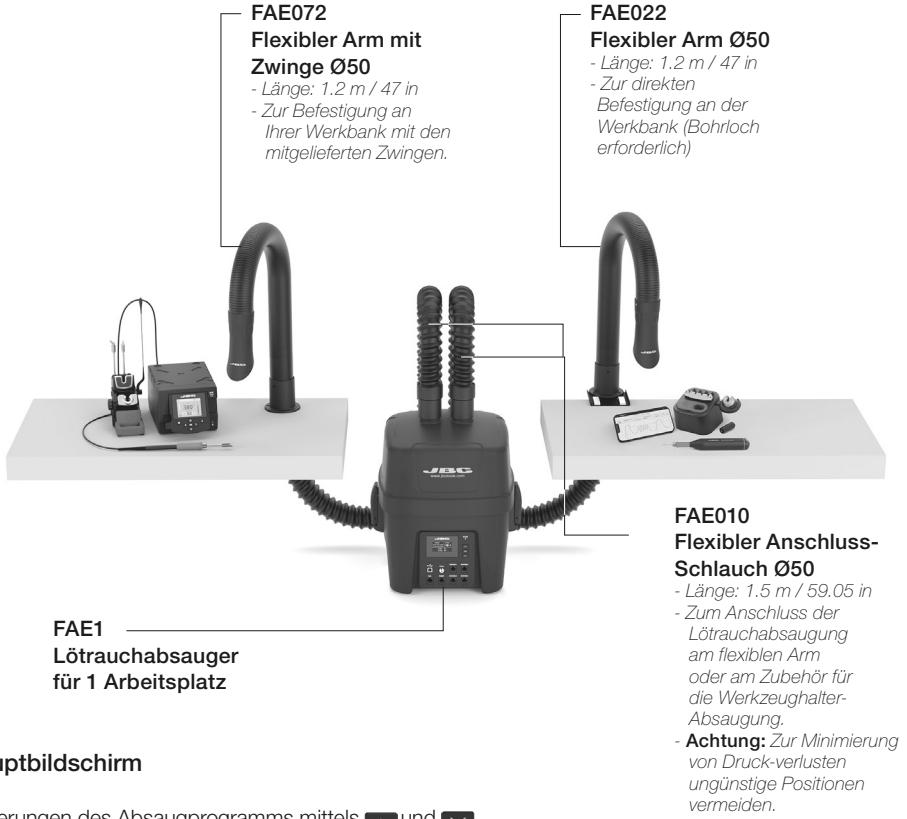

Hauptbildschirm

Änderungen des Absaugprogramms mittels und .

Bildschirm für voreingestellte Programme

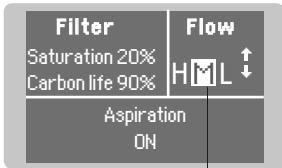

Absaugprogramm:
Hoch, mittel, niedrig

Bildschirm für benutzerdefinierte Programme

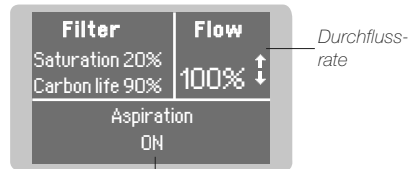

Absaugstatus

Hinweis: Für diese Konfiguration steht keine Standabsaugung zur Verfügung.

Kompatibilität

Diese Tabelle zeigt die Kompatibilität zwischen den verschiedenen Baureihen von Düsen und flexiblen Armen für die Absaugung von Dämpfen, die bei JBC erhältlich sind.

		ABSAUGARME			
		FAE020 <i>Komprimierte Länge: 0.9 m / 36.22 in</i>	FAE070 <i>Komprimierte Länge: 0.9 m / 36.22 in</i>	FAE022 <i>Komprimierte Länge: 1.2 m / 47 in</i>	FAE072 <i>Komprimierte Länge: 1.2 m / 47 in</i>
D Ü S E N	FAE080	OK	OK	X	X
	FAE081	OK	OK	X	X
	FAE082	OK	OK	X	X
	FAE083	OK	OK	X	X
	FAE090	X	X	OK	OK
	FAE091	X	X	OK	OK
	FAE092	X	X	OK	OK
	FAE093	X	X	OK	OK

Verbindung: FAE mit NAE-, DI- und modularen Steuereinheiten

Die JBC-Steuereinheiten können mit einem RJ12-Kabel an FAE's angeschlossen werden (Ausnahme: c). Wenn verbunden startet der Lötrauchabsauger die Ab-saugung automatisch, wenn das Lötwerkzeug in Gebrauch ist. Aktualisieren Sie die Steuereinheiten mit der neusten Ver-sion, herunterzuladen von www.jbctools.com/software.html.

Mindestens erforderliche Softwareversion für die Funktion mit FAE:

Steuereinheiten	Softwareversion
DDE, HDE, NAE	8886160
DME	8886162
DI	8886602

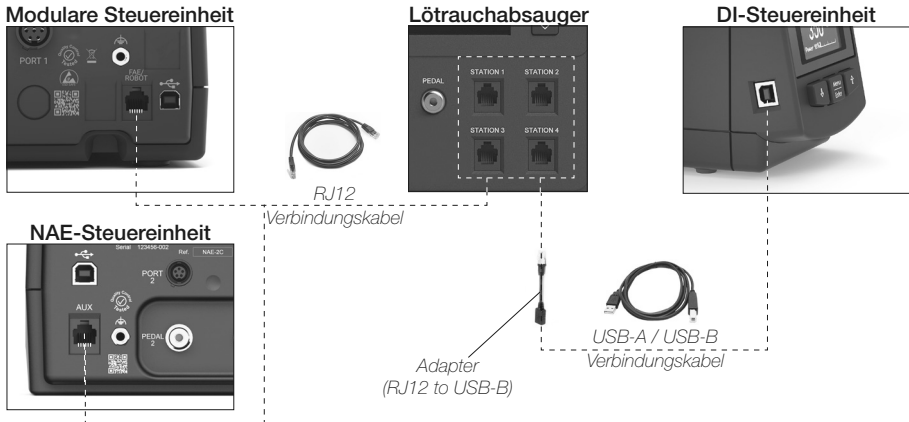

Ab den Softwareversionen 8886784 (DDE, HDE) und 8886784 (NAE) kann der angeschlossene Lötrauchabsauger über das Menü „Peripherals“ (1) der Steuereinheit konfiguriert und gesteuert werden. DI unterstützt diese Funktionalität nicht.

Die Steuereinheit erkennt den Lötrauchabsauger als „FAE_a“ (2). Das Werkzeug, das die Absaugung aktivieren soll, muss im Hauptmenü der Steuereinheit über den Menüpunkt “Tools” konfiguriert werden (3).

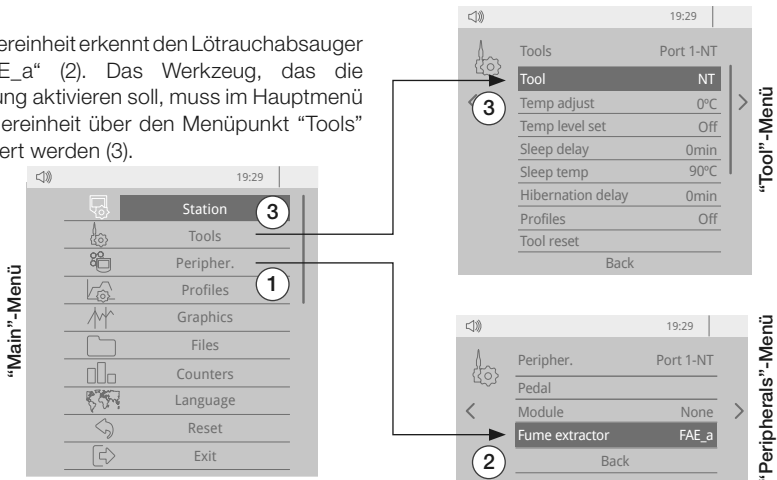

Schließen Sie bis zu 4 beliebige JBC-Steuereinheiten an die Anschlüsse des Lötrauchabsaugers an (STATION 1, STATION 2 usw.). Jedes an diese Steuereinheiten angeschlossene Lötwerkzeug kann den Abzug starten und stoppen.

Verbindung: FAE mit Kompakt-Stationen

Verwenden Sie das USB-Anschlusskabel und den Adapter oder das RJ12-Kabel, um JBC-Lötstationen an den FAE anzuschließen. Beide Anschlüsse ermöglichen es, die Absaugung automatisch zu aktivieren, wenn die Werkzeuge in Gebrauch sind.

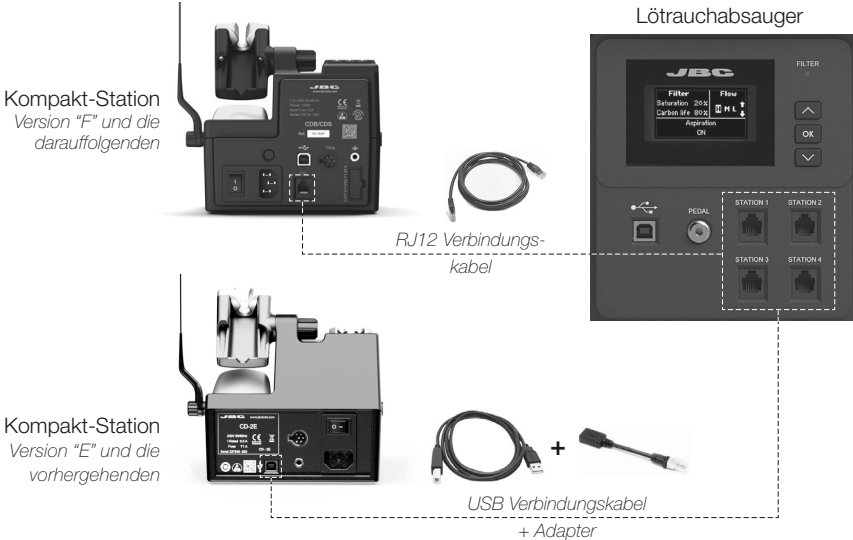

Wichtig! Schließen Sie zuerst die Kompakt-Station an den Löttrauchabsauger an und schalten Sie dann erst den Löttrauchabsauger ein. Andernfalls kann die Kompakt-Station die Absaugung nicht steuern.

Firmware-Update des Löttrauchabsaugers

Der Löttrauchabsauger kann über die USB-B-Verbindung mit der JBC Updater-Software aktualisiert werden. Die Software kann unter www.jbctools.com/software.html heruntergeladen werden.

Hinweis: Für den Update-Vorgang muss das Kabel der Premium Stationskabel (RJ12) abgezogen werden. Wenn eine Station an den RJ12-Anschluss angeschlossen ist, wird der Update-Vorgang nicht gestartet.

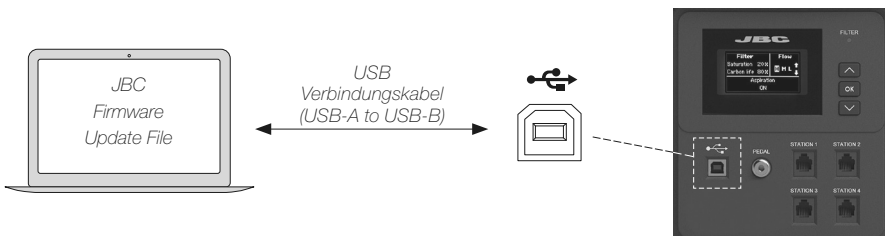

Menü-Schnittstelle

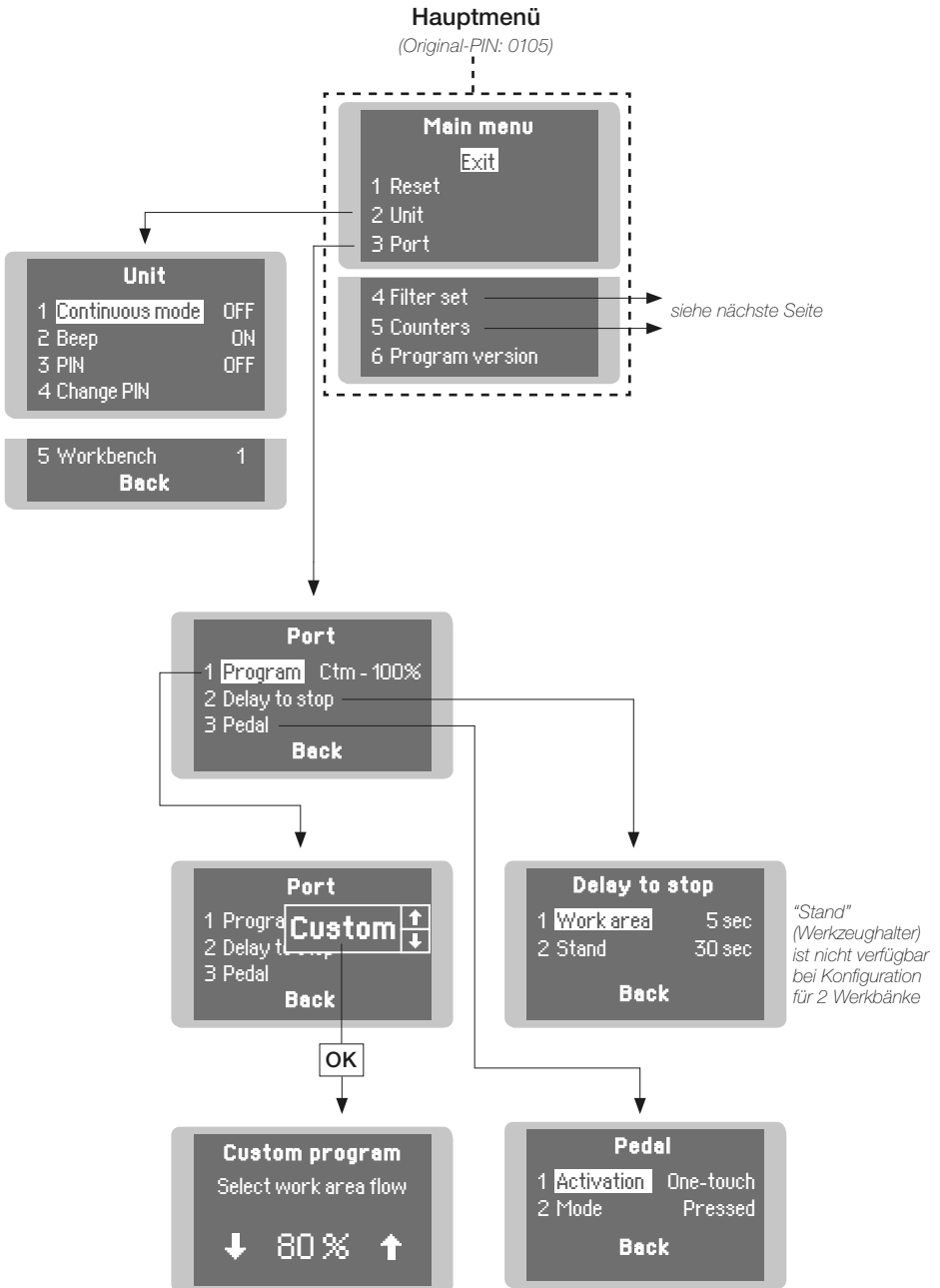

Menü-Schnittstelle

Hauptmenü
(Original-PIN: 0105)

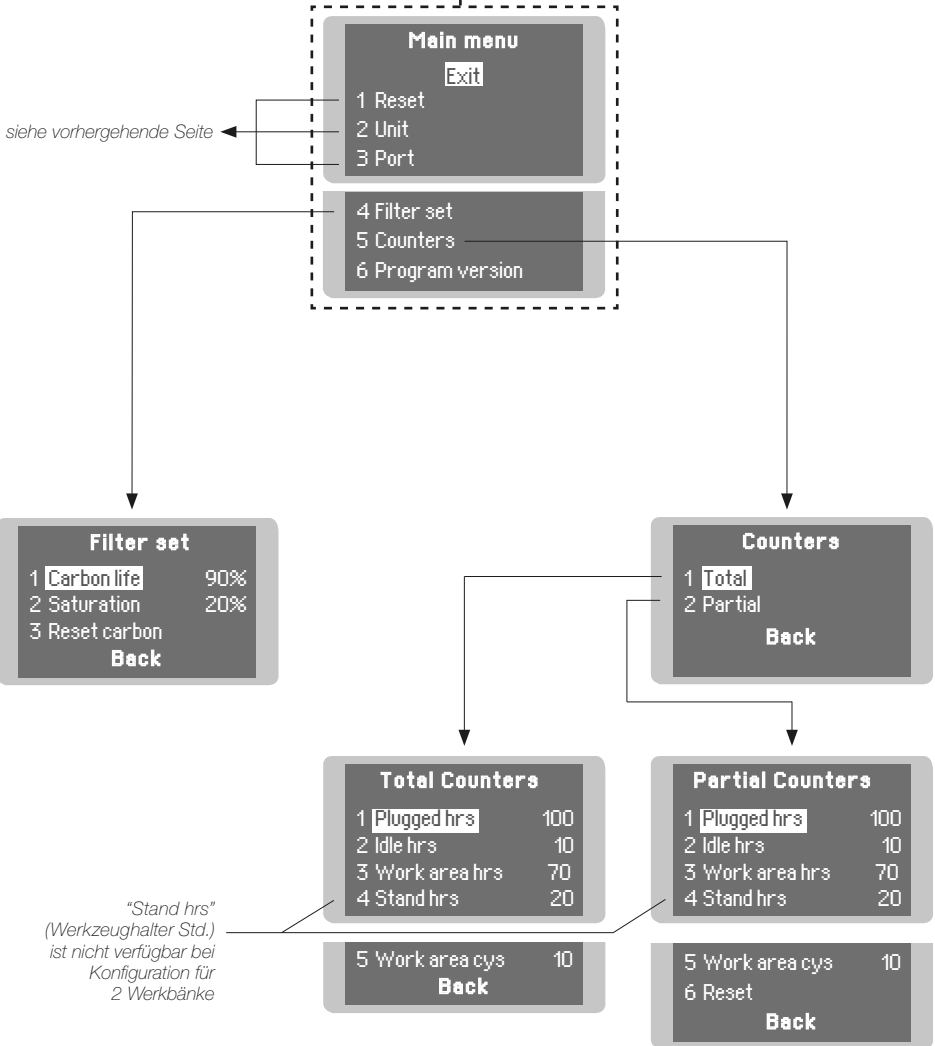

Aktivierung des Lötrauchabsaugers

Sobald der Rauchabsauger eingeschaltet ist, zeigt das Display einen ähnlichen Bildschirm wie den folgenden und die Filtersättigungsanzeige ist grün, wenn die Lebensdauer des Kohlefilters mehr als 20 % beträgt.

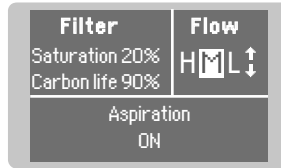

- **Grün:** Filter OK
- **Gelb:** ≤ 20 % Kohlefilterlebensdauer oder kurz vor der Sättigung
- **Rot:** Ende der Kohlefilterlebensdauer oder Filter gesättigt

Wenn das Display STOP#4 anzeigt, schalten Sie den Lötrauchabsauger aus, entfernen Sie die Abdeckung, setzen Sie sie wieder auf und sichern Sie sie mit den Schnellspannhebeln.



Fehlerbehebung

Information zur Lötstation-Fehlerbehebung auf der Webseite www.jbctools.com unter *Support > Troubelshouting* verfügbar.

Parameter



Wichtig: Schalten Sie die an den Lötrauchabsauger angeschlossenen Lötstationen aus, bevor Sie Parameter ändern.

Station	
Parameter	Beschreibung
Dauerbetrieb	Dauerbetrieb aktivieren/deaktivieren. Bei aktiviertem Dauerbetrieb wird der Betrieb des Lötrauchabsaugers über den Hauptschalter der Einheit gesteuert. Die Standardeinstellung für den Dauerbetrieb ist AUS.
Ton	Ton für das Tastenfeld aktivieren/deaktivieren. Die Standardeinstellung für den Ton ist EIN
PIN	PIN-Anforderung zum Ändern der Parameter aktivieren/deaktivieren. Die Standardeinstellung für den PIN ist EIN.
PIN ändern	Den Standard-Sicherheitscode ändern. Der Standard-PIN ist 0105
Arbeitsplatz	Arbeitsmodus für 1 oder 2 Arbeitsplätze auswählen (siehe Kapitel "Menü-Schnittstelle").

Port

Parameter	Beschreibung
Programm	<p>Dient zum Einstellen der Absaugstärke. Sie haben die Wahl zwischen voreingestelltem und benutzerdefiniertem Absaugprogramm. Die drei voreingestellten Absaugprogramme sind H (hoch), M (mittel) oder N (niedrig). Mit den Tasten "Auf" und "Ab" können Sie im Hauptbildschirm zwischen diesen umschalten.</p> <p>Im benutzerdefinierten Programm können bis zu neun Absaugstufen zwischen H (hoch) und N (niedrig) eingestellt werden. Bei Auswahl eines benutzerdefinierten Absaugprogramms kann die ausgewählte Absaugstufe am Hauptbildschirm geändert werden.</p> <p>Standardmäßig ist das Absaugprogramm M (mittel) ausgewählt.</p>
Abschaltverzögerung / Arbeitsbereich	<p>Hier wird die Dauer eingestellt, für die der Lötrauchabsauger die Absaugung am Arbeitsplatz nach der Ablage des Werkzeugs am Ständer aufrechterhält (Einstellbereich 0-300 Sekunden)</p> <p>Die Standardeinstellung für den Arbeitsbereich beträgt 5 Sekunden.</p>
Abschaltverzögerung / Ständer	<p>Hier wird die Dauer eingestellt, für die der Lötrauchabsauger die Absaugung am Ständer nach der Ablage des Werkzeugs aufrechterhält (Einstellbereich 0-999 Sekunden)</p> <p>Die Standardeinstellung für den Ständer beträgt 60 Sekunden.</p>
Pedal/Aktivierung	<p>Hier wird der Modus der Pedalbetriebsart eingestellt. Es gibt zwei unterschiedliche Modi: "gedrückt" und "losgelassen" ("pressed" and "released").</p> <p>Gedrückt ("pressed"): Die Absaugung ist aktiv, solange das Pedal gedrückt wird.</p> <p>Losgelassen ("released"): Zur Aktivierung der Absaugung das Pedal einmal betätigen. Zum Stoppen der Absaugung das Pedal erneut betätigen. Es genügt ein kurzes Antippen des Pedals.</p> <p>Die Standardeinstellung der Aktivierung ist "gedrückt" ("pressed").</p>
Pedal/Betriebsart	<p>Wenn der Parameter "Aktivierung" auf "gedrückt" eingestellt ist, kann der Parameter "Betriebsart" - wenn gewünscht - auf "losgelassen" geändert werden. In dieser Betriebsart ist die Absaugung so lange aktiv, bis das Pedal erneut kurz angetippt wird.</p> <p>Die Standardeinstellung der Betriebsart ist „Gedrückt“.</p>

Filter

Parameter	Beschreibung
Kohlestandzeit	Dieser Wert zeigt die verbleibende Standzeit der Aktivkohle in %. Der Wert wird auch am Hauptbildschirm angezeigt. Bei Erreichen von 0 % gibt das System die Meldung STOP#1 aus, um darauf hinzuweisen, dass der Filter ausgetauscht werden muss.
Sättigung	Dieser Wert gibt den Sättigungsgrad des HEPA- und Kohlefilter-Sets in % an. Der Wert wird auch am Hauptbildschirm angezeigt. Bei Erreichen von 100 % gibt das System die Meldung STOP#2 aus, um darauf hinzuweisen, dass der Filter ausgetauscht werden muss.
Reset Kohlefilterstandzeit	Dieser Vorgang ist nach dem Austauschen des HEPA- und Kohlefilter-Sets durchzuführen. Der Zähler der Kohlefilterstandzeit startet erst, wenn der Filter zum ersten Mal erkannt wird. Nach dem Durchführen dieses Vorgangs beträgt die Kohlestandzeit 100 %.

Absaugsteuerung

Die Absaugung des Lötrauchabsaugers kann wie folgt gesteuert werden:

Pedalanschluss

Mit dem Pedalanschluss kann die Absaugung des Lötrauchabsaugers mittels eines P-005-Pedals aktiviert/deaktiviert werden. (Siehe Pedalbetriebsarten auf Seite 9)

Pedal **P405**
oder
Pedal **P005**



Konfiguration des Löt Rauchabsaugers

Einige Parameter, Merkmale und die Leistung variieren je nach Dunstabzugskonfiguration, siehe folgende Tabelle:

230V 50/60Hz	Modus: 1 Arbeitsplatz	Modus: 2 Arbeitsplätze
Absaugung am flexiblem Arm	1	2
Absaugung am Stand	1	Nicht verfügbar
Durchfluss pro flexiblen Arm	80 m ³ / h (47.08 cfm)	60 m ³ / h (35.31 cfm)
Voreingestellte Absaugprogramme	3	1
Benutzerdefinierte Absaugprogramme	10	Nicht verfügbar
Energieverbrauch	110 W	115 W

120V 50/60Hz	Modus: 1 Arbeitsplatz	Modus: 2 Arbeitsplätze
Absaugung am flexiblem Arm	1	2
Absaugung am Stand	1	Nicht verfügbar
Durchfluss pro flexiblen Arm	80 m ³ / h (47.08 cfm)	60 m ³ / h (35.31 cfm)
Voreingestellte Absaugprogramme	3	1
Benutzerdefinierte Absaugprogramme	10	Nicht verfügbar
Energieverbrauch	115 W	135 W

100V 50/60Hz	Modus: 1 Arbeitsplatz	Modus: 2 Arbeitsplätze
Absaugung am flexiblem Arm	1	2
Absaugung am Stand	1	Nicht verfügbar
Durchfluss pro flexiblen Arm	75 m ³ / h (44.14 cfm)	55 m ³ / h (32.37 cfm)
Voreingestellte Absaugprogramme	3	1
Benutzerdefinierte Absaugprogramme	10	Nicht verfügbar
Energieverbrauch	100 W	105 W

Filteraustausch

- Die Einheit zeigt am Display und mittels der LED-Anzeige (3) an, wenn die Filter getauscht werden müssen.
- Zum Austauschen der Filter die Abdeckung (1) durch Öffnen der beidseitigen Schnellspannhebel (2) abnehmen.
- Wenn die LED-Anzeige (3) nach dem Tausch des Vorfilters (4) weiter rot leuchtet, ist der Kompaktfilter (5) gesättigt und muss ebenfalls ausgetauscht werden (siehe Bild unten) (6).
- Nach dem Tausch des Kompaktfilters (5) muss der Zähler des Kohlefilters zurückgesetzt werden. (Im Hauptmenü: *Filter Set > Reset Carbon*).
- Der Kompaktfilter hat nach dem Öffnen der Verpackung eine Haltbarkeit von maximal 1 Jahr.
- Wenn der Kompaktfilter bei eingeschaltetem Lötrauchabsauger ausgetauscht wird, beginnt das Gerät nach dem Aufsetzen der Abdeckung eine automatische Filtererkennung, wozu die Absaugung einige Sekunden lang aktiviert wird.

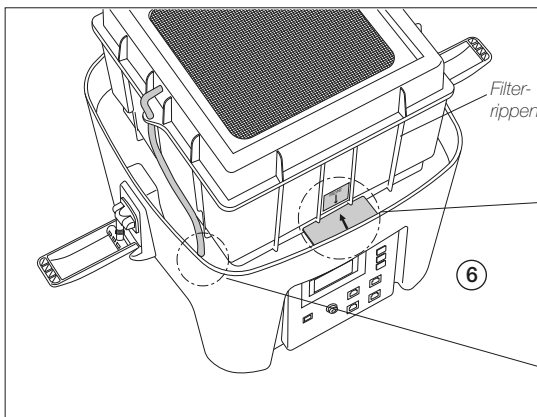
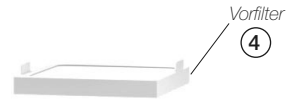

Hinweis: Der Kompaktfilter hat eine vorgegebene Position. Stellen Sie sicher, dass die Filterrippen mit den entsprechenden Aussparungen am Gehäuse übereinstimmen.

Verbinden Sie den Filterschlauch mit der Schnellkupplung an dem Gehäuse.

Einstellen der Schnellspannhebel

- Um die Luftdichtheit der Filter sicherzustellen kann die Verriegelungskraft zwischen Gehäuse und Deckel durch Verstellen der Rändelmutter des Schnellspannhebels eingestellt werden.
- Die Rändelmutter zum Lockern im Uhrzeigersinn und zum Spannen gegen den Uhrzeigersinn drehen.

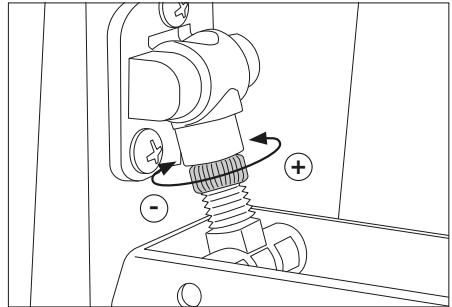

Filterersatzteile

Die folgenden Filter sind als Ersatzteile für den FAE1 erhältlich:

FAE1100 Filter

mit HEPA H13 für FAE1
Art.-Nr. FAE1-100

FAE1110 Vorfilter
(M5, EN 779,
mittlere Effizienz)



Kompakt-Filter
(Aktivkohlefilter
und Partikelfilter
HEPA H13,
EN 1822)



FAE1200 Filter

mit HEPA H14 für FAE1
Art.-Nr. FAE1-200



FAE1110
Vorfilter
(M5, EN 779,
mittlerer
Wirkungsgrad)



Kompakt-Filter
(Aktivkohlefilter
und Partikelfilter
HEPA H14,
EN 1822)

FAE1110

Vorfilter für FAE1
Art.-Nr. FAE1-110
(M5, EN 779,
mittlere Effizienz)



Zur sicheren Wartung des Geräts sind die Sicherheitshinweise zu beachten!

Sicherheitshinweise



Befolgen Sie die den Sicherheitsrichtlinien, um Stromschlag, Verletzungen, Feuer oder Explosionen zu vermeiden.

- Das Gerät ist nur zum Filtern von Lötrauch konzipiert.
- Das Gerät darf nicht zum Filtern von brennbaren, explosionsgefährlichen oder ätzenden Gasen verwendet werden. Eine unsachgemäße Verwendung kann einen Brand auslösen.
- Das Netzkabel darf nur in zugelassene Steckdosen eingesteckt werden. Vor der Verwendung auf ordnungsgemäße Erdung prüfen. Zum Ausstecken nicht am Kabel, sondern am Stecker ziehen.
- Keine Eingriffe an stromführenden Teilen vornehmen.
- Das eingeschaltete Gerät nicht unbeaufsichtigt lassen.
- Die Lüftungsgitter nicht abdecken. Die Hitze kann zum Entzünden brennbarer Produkte führen.
- Dieses Gerät kann von Kindern über acht Jahren und Personen mit eingeschränkten Fähigkeiten oder mangelnder Erfahrung verwendet werden, sofern diese entsprechend beaufsichtigt bzw. in der Verwendung des Geräts geschult werden und die damit verbundenen Gefahren verstehen.
- Die Wartung darf nicht von unbeaufsichtigten Kindern durchgeführt werden.
- Den Arbeitsplatz sauber und aufgeräumt halten. Bei der Handhabung schmutziger Filter oder Vorfilter eine geeignete Schutzmaske, Schutzbrille und Schutzhandschuhe tragen.
- Das Gerät nicht ohne Filter verwenden.
- Gesättigte Filter dürfen nicht gereinigt und wiederverwendet werden.
- Das Abblasen der Filter oder schmutziger Teile des Geräts vermeiden; falls erforderlich mit einem Staubsauger absaugen.
- Das Lösen von Partikeln beim Handhaben des Filters vermeiden.
- Die gesättigten Filter sind entsprechend dem gefilterten Schadstoff und den anwendbaren Vorschriften des jeweiligen Landes zu entsorgen. Klassifikation gemäß dem Europäischen Abfallkatalog:
15 02: Aufsaug- und Filtermaterialien, Wischtücher und Schutzkleidung.
15 02 02: Aufsaug- und Filtermaterialien (einschließlich ÖlfILTER a. n. g.), Wischtücher und Schutzkleidung, die durch gefährliche Stoffe verunreinigt sind.
15 02 03: Aufsaug- und Filtermaterialien, Wischtücher und Schutzkleidung.
- Wenn die Empfehlungen zum Filtertausch nicht eingehalten werden, kann die im jeweiligen Land festgelegte maximale Partikel- und Gaskonzentration überschritten werden.

Spezifikation

FAE1

Lötrauchabsauger für 1 Arbeitsplatz

Ref.: **FAE1-1C** 120 V 50/60 Hz. Eingangsleistung: 270 W. Sicherung 4 A

Ref.: **FAE1-2C** 30 V 50/60 Hz. Eingangsleistung: 300 W. Sicherung 2,5 A

Ref.: **FAE1-9C** 100 V 50/60 Hz. Eingangsleistung: 200 W. Sicherung 4 A

- Arbeitsplätze: 1 or 2
- Geräuschpegel: 55 dB @ 1m *
FAE1-1C mit Konfiguration für 1 Arbeitsplatz und Absaugprogramm "Low"
- Gebläseart: Bürstenlos
- Max. Gebläse-Durchflussrate: 230 m³/h (135 CFM)
- Max. Gebläse-Vakuum für 230V: 6 kPa (0.87 psi)
- Max. Gebläse-Vakuum für 120V: 4,3 kPa (0.62 psi)
- Max. Gebläse-Vakuum für 100V: 3,2 kPa (0.46 psi)

- Filter:

	Klasse	Standard	Effizienz
Staubfilter (<i>Vorfilter</i>)	M5	EN 779	40-60 % @ 0,4 µm
	ePB10	ISO 16890	60% ≤ 10 µm
Partikel-Filter (<i>Kompakt Filter</i>)	HEPA H13	EN 1822	99,95% @ MPPS*
Gas Filter (<i>Kompakt Filter</i>)	Aktivkohle		

*MPPS (Most Penetrating Particle Size) normalerweise zwischen 0,1-0,3 µm

- Anschlüsse: USB-B
Pedalanschluss
RJ12-Anschlüsse für 4x Stationen
- Gesamtes Nettogewicht: 10,87 kg / 23,96 lb
- Abmessungen/Bruttogewicht: 425 x 425 x 545 mm / 12.90 kg
(L x B x H) 16,73 x 16,73 x 21,46 in / 28.45 lb

Entspricht den CE-Vorschriften.
ESD-sicher.

JBC

Garantie

Die zweijährige Garantie, die JBC für dieses Gerät bietet, deckt alle Herstellungsfehler, einschließlich des Austauschs fehlerhafter Teile und der Arbeitskosten.

Verschleiß oder missbräuchliche Verwendung des Produktes sind von der Garantie nicht abgedeckt.

Um die Garantie in Anspruch zu nehmen, muss das Gerät frankiert an den Händler gesendet werden, bei dem es gekauft wurde.

Erhalten Sie 1 zusätzliches Jahr JBC-Garantie, indem Sie sich innerhalb von 30 Tagen nach dem Kauf auf dieser Web-Seite registrieren:

<https://www.jbctools.com/productregistration/>



Dieses Produkt sollte nicht mit dem Hausmüll entsorgt werden.

Gemäß der europäischen Richtlinie 2012/19/EU sind elektronische Geräte nach Ablauf der Lebensdauer zu sammeln und bei einem autorisierten Verwertungsbetrieb abzugeben.

CE EAC UK
CA

www.jbctools.com

0035609-240226