

JBC

www.jbctools.com

Web de
producto



MANUAL DE INSTRUCCIONES



FAE1

Extractor de humos
para 1 mesa de trabajo

Este manual corresponde a las siguientes referencias:

FAE1-2C (230V)

Lista de componentes

Incluye los siguientes artículos:



FAE1100
Filtro



FAE1110
Prefiltro
(M5, EN 779,
eficiencia media)



Filtro compacto
(filtro de carbón activo
de partículas
HEPA H13, EN 1822)

Extractor de humos para 1 mesa de trabajo 1 ud.

Filtro FAE1100 para FAE1 1 ud.
Ref. FAE1-100 (ya montado en el extractor de humos)



Cable de conexión RJ12 2 uds.
Ref. 0019751



Cable de alimentación 1 ud.
Ref. 0023714 (230 V)



Cable de conexión USB
(USB-A a USB-B) 1 ud.
Ref. 0021042



Adaptador para estaciones Compact
(RJ12 a USB-A) 1 ud.
Ref. 0023504



Manual 1 ud.
Ref. 0034648

Estos cables de conexión de estación solo son necesarios para las estaciones Compact de versiones «E» y anteriores.

Las unidades de control modulares y las estaciones Compact a partir de la versión «F» usan el cable de conexión RJ12.

Características y conexiones

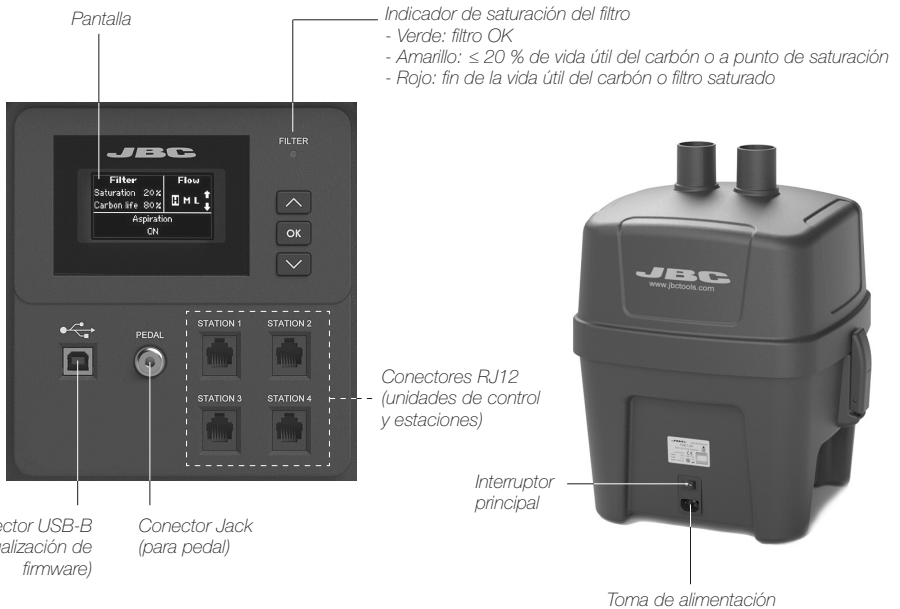

Configuración estándar

Para 1 mesa de trabajo

FAE072
Brazo flexible con abrazadera Ø50
 - Longitud: 1,2 m
 - Para montar en la mesa de trabajo con la abrazadera incluida.

FAE050
Conducto de entrada de humos para soporte modular
 (soportes a partir de versiones ref. xx-sD)

FAE060
Conducto de entrada de humos para estaciones Compact
 (estaciones a partir de versiones ref. xx-xB)

FAE022
Brazo flexible Ø50
 - Longitud: 1,2 m
 - Para insertar y atornillar directamente en el banco de trabajo (es necesario perforar).

FAE040
Accesorio para aspiración en soporte con abrazadera
 - Para manguera flexible Ø50 mm.
 - Para montar en la mesa de trabajo con la abrazadera incluida.
 - Hasta 4 soportes.

FAE030
Accesorio para aspiración en soporte
 - Para manguera flexible Ø50 mm.
 - Para insertar y atornillar directamente en el banco de trabajo (es necesario perforar).



FAE010
Manguera flexible Ø50
 - Longitud: 1,5 m
 - Se conecta a un brazo flexible o a un accesorio para aspiración en soporte.
 - **Atención:** Evite posiciones extrañas para minimizar las pérdidas de presión.

FAE1
Extractor de humos para 1 mesa de trabajo

Pantalla principal

Acceso mediante y para cambiar el programa de aspiración.

Pantalla de programa preestablecida

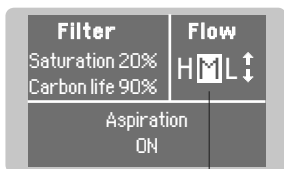

Programas de aspiración: alta, media y baja.

Pantalla de programa personalizada

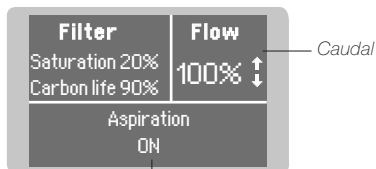

Estado del flujo de aspiración

Configuración alternativa

Para 2 mesas de trabajo

Esta configuración se activa cambiando el valor de "Workbench" (mesa de trabajo) a "2" en el menú principal de FAE1.



Pantalla principal

Acceso mediante y para cambiar el programa de aspiración.

Pantalla de programa preestablecida

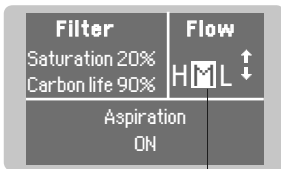

Programas de aspiración: alta, media y baja.

Pantalla de programa personalizada

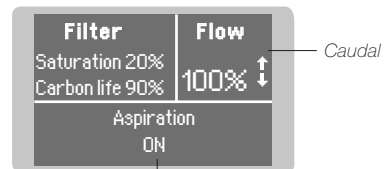

Estado del flujo de aspiración

Nota: En esta configuración, la función de aspiración en soporte no está disponible.

Compatibilidad

Esta tabla muestra la compatibilidad entre las diferentes gamas de boquillas y brazos flexibles para la extracción de humos disponibles en JBC.

| | | BRAZOS PARA EXTRACCIÓN DE HUMOS | | | |
|--|---------------|--|--|--|--|
| | | FAE020 <i>Longitud comprimida: 0.9 m</i> | FAE070 <i>Longitud comprimida: 0.9 m</i> | FAE022 <i>Longitud comprimida: 1.2 m</i> | FAE072 <i>Longitud comprimida: 1.2 m</i> |
| B O Q U I L L A S | FAE080 | OK | OK | X | X |
| | FAE081 | OK | OK | X | X |
| | FAE082 | OK | OK | X | X |
| | FAE083 | OK | OK | X | X |
| | FAE090 | X | X | OK | OK |
| | FAE091 | X | X | OK | OK |
| | FAE092 | X | X | OK | OK |
| | FAE093 | X | X | OK | OK |

Conexión: FAE con NAE, DI y modular control units

Las unidades de control JBC pueden conectarse al extractor de humos mediante un cable RJ12 (excepción: Conecte la unidad de control DI con el adaptador y el cable USB-A/USB-B). De este modo, el extractor de humos inicia automáticamente la extracción cuando se utiliza la herramienta de soldadura. Actualizar las unidades de control con la última versión de software, descargable desde www.jbctools.com/software.html.

Versión de software mínima requerida para funcionar con FAE:

| Unidad de control | Versión de software |
|-------------------|---------------------|
| DDE, HDE, NAE | 8886160 |
| DME | 8886162 |
| DI | 8886602 |

Unidad de control modular



Extractor de humos

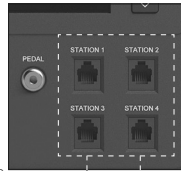

Unidad de control DI

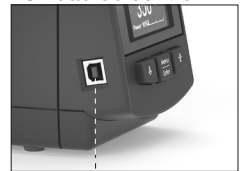

Cable de conexión RJ12

Unidad de control NAE

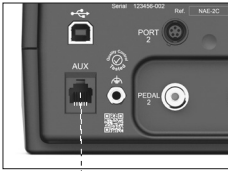

Adaptador RJ12 / USB-B

Cable de conexión USB-A / USB-B

A partir de las versiones del software 8886887 (DDE, HDE) y 8886784 (NAE), el extractor de humos se puede configurar y controlar desde el menú "Peripherals" (1) de la unidad de control. DI no admite esta función.

Cada unidad de control detecta el extractor de humos como "FAE_a" (2). Seleccione la herramienta que debe activar el extractor de humos en el menú "Tools" (3) dentro del "Main" menú de la unidad de control.

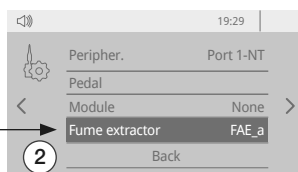
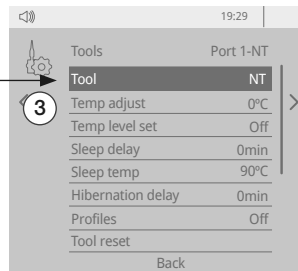
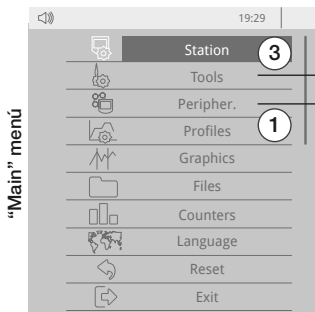

Conecte hasta 4 unidades de control JBC cualesquiera a los conectores del extractor de humos (STATION 1, STATION 2, etc.) Cualquier herramienta conectada a estas unidades de control puede activar/desactivar el extractor de humos.

Conexión: FAE con estaciones compact

Use el cable de conexión RJ12 o el cable de conexión USB y el adaptador para conectar el extractor de humos FAE1 con las estaciones Compact. Ambas conexiones permiten la activación automática de la extracción de humos cuando las herramientas están en uso.

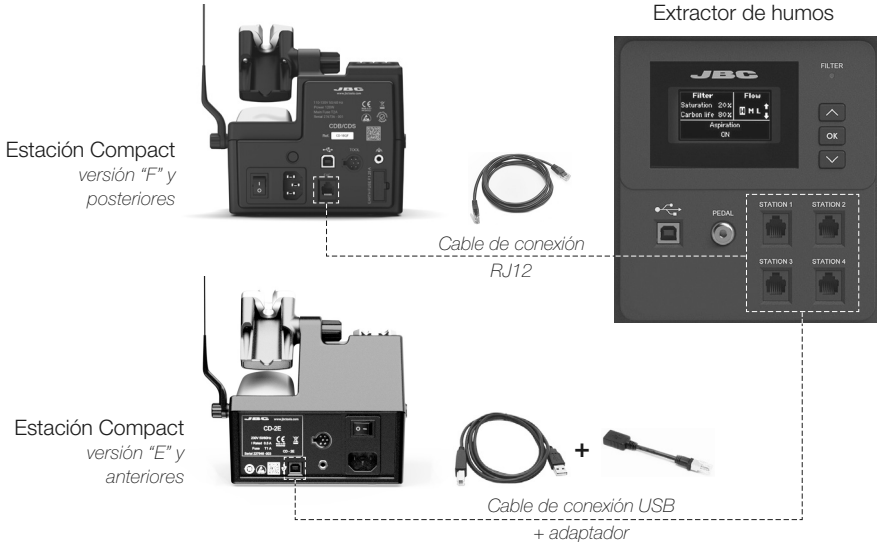

Importante:

Conecte la estación al extractor de humos antes de encender el extractor. Si no, la estación no podrá establecer la conexión con el extractor de humos.

Actualización del firmware del extractor de humos

El extractor de humos FAE se puede actualizar conectando un PC con un cable de conexión USB al puerto USB-B del propio extractor.

Descargue el archivo de actualización de www.jbctools.com/software.html.

Nota: El cable de conexión RJ12 debe estar desconectado para poder actualizar el equipo. No es posible iniciar el proceso de actualización si hay una estación conectada a través del cable RJ12.

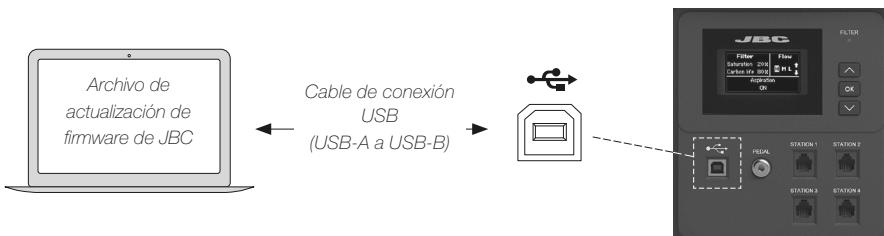

Interfaz del menú

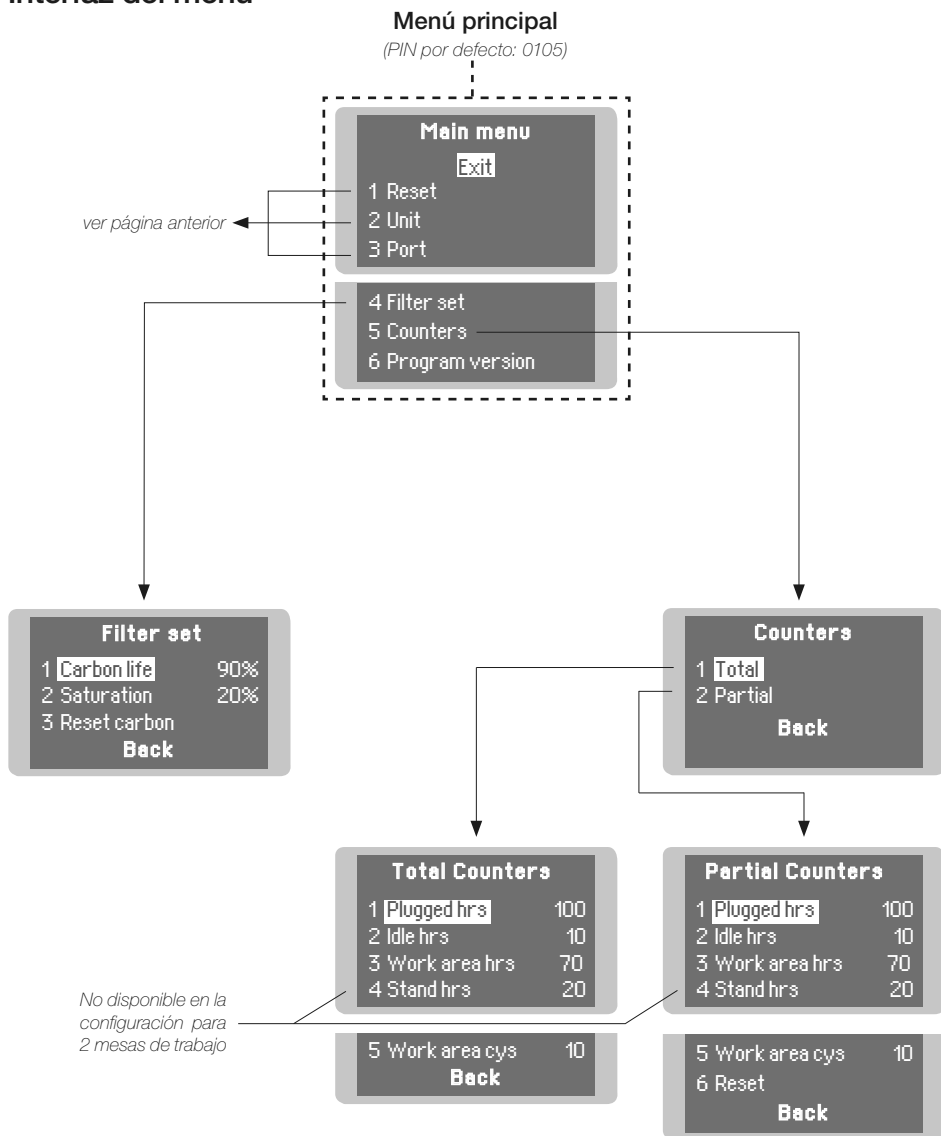

Activación de la extracción de humos

Al encender el extractor, se muestra una pantalla similar a esta, y el indicador de saturación del filtro muestra el estado actual del filtro:

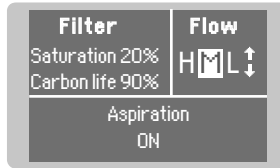

- **Verde:** filtro OK
- **Amarillo:** ≤ 20 % de la vida útil del carbón o a punto de saturación
- **Red:** fin de la vida útil del carbón o saturación de filtro

Si en la pantalla aparece STOP#4, apague el extractor de humos, retire la tapa y vuelva a colocarla fijándola con las palancas de liberación rápida ubicadas en los laterales del equipo.



Identificación y resolución de problemas

Identificación y resolución de problemas de la estación disponible en la página web del producto en www.jbctools.com.

Parámetros



Importante: Apague las estaciones de soldadura conectadas al extractor de humos antes de modificar los parámetros.

Submenú: Unit

| Parámetro | Descripción |
|------------------------------------|---|
| Continuous mode (Modo continuo) | Activar/desactivar la aspiración continua. La aspiración permanece activa hasta que se desactiva el modo continuo o se apaga el equipo, independientemente del uso de la herramienta o del pedal. |
| Beep (Sonido) | Activar/desactivar el sonido del teclado. |
| PIN (PIN) | Activar/desactivar la solicitud de PIN al modificar los parámetros. |
| Change PIN (Cambiar PIN) | Cambiar el código PIN por defecto (0105). |
| Workbench (Mesa de trabajo) | Seleccionar el modo de trabajo para 1 o 2 mesas de trabajo (ver sección "Interfaz del menú"). |

Submenú: Port

| Parámetro | Descripción |
|--|--|
| Program (Programa) | <p>Ajusta el caudal de aspiración entre programas preestablecidos o personalizados.</p> <p>H (Alto), M (Medio) o L (Bajo) son las tres opciones preconfiguradas disponibles. Utilice las teclas arriba y abajo para cambiar entre ellas desde la pantalla principal.</p> <p>Se pueden seleccionar hasta diez niveles de aspiración entre H (alto) y L (bajo) para un programa personalizado (rango 10-100%). Al seleccionar un programa de aspiración personalizado, el nivel de aspiración se puede cambiar en la pantalla principal.</p> <p>Por defecto se selecciona el programa de aspiración M (Medio).</p> |
| Delay to stop / Stand (Retraso de parada / soporte) | <p>Establece el tiempo que un extractor de humos mantiene la aspiración de humos en el soporte una vez que se ha vuelto a colocar la herramienta (intervalo 0-999 segundos).</p> <p>El tiempo de espera por defecto es de 60 segundos.</p> |
| Delay to stop / Work area (Retraso de parada / zona de trabajo) | <p>Establece el tiempo que el extractor mantiene la aspiración de humos en la zona de trabajo una vez que la herramienta se ha vuelto a colocar en el soporte (intervalo 0-300 segundos).</p> |
| Pedal / Activation (Pedal / activación) | <p>Establece el modo de activación del pedal. Hay dos modos diferentes: “Continuous” (continuo) y “One touch” (un toque).</p> <p>“Continuous”: La aspiración está activa mientras se mantenga el pedal presionado.</p> <p>“One touch”: Pise el pedal una vez y soltalo para activar la aspiración. Para detener la succión, vuelva a pisar el pedal. Basta con un breve toque en el pedal.</p> <p>Por defecto, el modo de activación es “Continuous”.</p> |
| Pedal / Mode (Pedal / modo) | <p>Cuando el parámetro “Pedal / Activation” está configurado como “Pressed” (Presionado), el parámetro “Pedal / Mode” se puede configurar como “Released” (Liberado). En este modo, la aspiración está siempre activa hasta que se pisa el pedal.</p> <p>El modo activado por defecto es “Pressed”.</p> |

Submenú: Filter Set (ver página 10)

| Parámetro | Descripción |
|---------------------------------------|--|
| Carbon life (Vida del carbón) | Muestra la vida útil restante del carbono activado expresada en %. También se muestra en la pantalla principal. Cuando se alcanza el 0 % el sistema mostrará el mensaje emergente STOP#1 para sustituir el filtro. |
| Saturation (Saturación) | Muestra el estado de saturación del conjunto de filtros HEPA + carbono expresado en %. También se muestra en la pantalla principal. Cuando se alcanza el 100 %, el sistema mostrará el mensaje emergente STOP#2 para sustituir el filtro. |
| Reset carbon (Reinicio del carbón) | Ejecute esta función tras sustituir el conjunto de filtros HEPA + carbón. El contador de vida útil del carbón no se pondrá en marcha hasta que se detecte el filtro por primera vez. Después de ejecutar esa función la vida del carbono será del 100 %. |

Control de la aspiración mediante pedal

La aspiración del extractor se puede activar/desactivar usando los pedales P405 o P005 de JBC.

Conexión del pedal

Conecte el pedal en la conexión para pedal y lea la descripción de los parámetros “Pedal / Activation” y “Pedal / Mode” en la página 11.

Pedal **P405**
o
Pedal **P005**



Configuraciones del extractor de humos

Algunos parámetros, funciones y rendimientos varían en función de la configuración del extractor de humos. Consulte la tabla siguiente:

| 230V - 50/60Hz | Modo: 1 mesa de trabajo | Modo: 2 mesas de trabajo |
|--|-----------------------------------|----------------------------------|
| Tomas de aspiración - brazo flexible | 1 | 2 |
| Tomas de aspiración - soporte | 1 | No disponible |
| Caudal por toma de aspiración - brazo flexible | 80 m ³ / h (47.08 cfm) | 80 m ³ /h (47.08 cfm) |
| Programas de aspiración predefinidos | 3 | 3 |
| Programas de aspiración personalizados | 10 | 10 |
| Consumo de potencia | 130 W | 300 W |

| 120V - 50/60Hz | Modo: 1 mesa de trabajo | Modo: 2 mesas de trabajo |
|--|-----------------------------------|----------------------------------|
| Tomas de aspiración - brazo flexible | 1 | 2 |
| Tomas de aspiración - soporte | 1 | No disponible |
| Caudal por toma de aspiración - brazo flexible | 80 m ³ / h (47.08 cfm) | 75 m ³ /h (44.14 cfm) |
| Programas de aspiración predefinidos | 3 | 3 |
| Programas de aspiración personalizados | 10 | 10 |
| Consumo de potencia | 135 W | 270 W |

| 100V - 50/60Hz | Modo: 1 mesa de trabajo | Modo: 2 mesas de trabajo |
|--|----------------------------------|----------------------------------|
| Tomas de aspiración - brazo flexible | 1 | 2 |
| Tomas de aspiración - soporte | 1 | No disponible |
| Caudal por toma de aspiración - brazo flexible | 80 m ³ /h (47.08 cfm) | 65 m ³ /h (38.28 cfm) |
| Programas de aspiración predefinidos | 3 | 3 |
| Programas de aspiración personalizados | 10 | 10 |
| Consumo de potencia | 135 W | 200 W |

Mantenimiento y cambio de filtros

- El aspirador de humo notifica a través de la pantalla y el indicador LED (3) cuando los filtros necesitan ser cambiados.
- Para sustituir los filtros retire la tapa (1) abriendo las palancas de cierre rápido (2), situadas a ambos lados de la carcasa.
- Si el indicador LED (3) permanece en rojo después de sustituir el prefiltro (4), significa que el filtro compacto (5) está saturado y también debe sustituirse.
- Después de sustituir el filtro principal (5), debe restablecerse el contador del filtro de carbón (Menú principal: *Ajuste del filtro > Restablecer carbón*).
- La vida útil del filtro principal es de 1 año como máximo después de abrir su embalaje.
- Si se cambia el filtro compacto mientras el extractor de humos está encendido, la unidad inicia el proceso de detección de filtro automáticamente y activa la aspiración durante unos segundos.

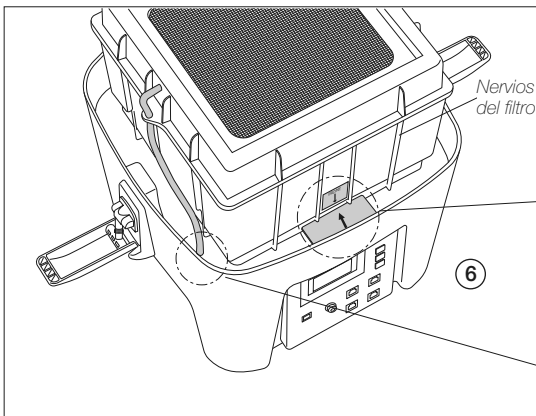

Nota: El filtro compacto debe colocarse en una posición determinada. Asegúrese de que los nervios del filtro compacto coincidan con las ranuras correspondientes en la carcasa.

Conecte el tubo del filtro al acoplamiento situado en la carcasa del aspira humos.

Ajuste de la palanca de liberación rápida

- Para garantizar la estanqueidad de los filtros, la fuerza de bloqueo entre la carcasa y la tapa puede ajustarse girando la tuerca moleteada de la palanca de liberación rápida.
- Gire la tuerca moleteada en sentido horario para aflojar y en sentido antihorario para apretar la fuerza de bloqueo.

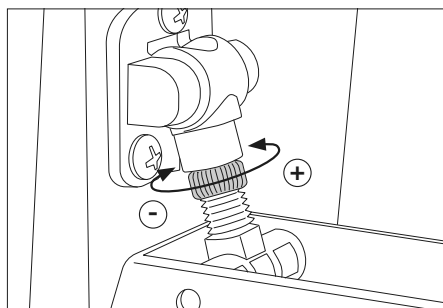

Repuestos de filtros

Los siguientes filtros están disponibles como piezas de repuesto para el FAE1:

Filtro FAE1100

con HEPA H13 para FAE1
Ref. FAE1-100

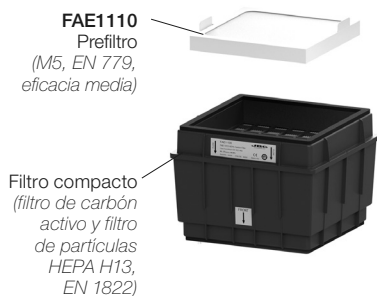

FAE1200 Filter

with HEPA H14 for FAE1
Ref. FAE1-200

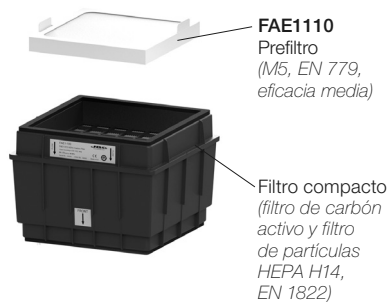

FAE1110

Prefiltro para FAE1
Ref. FAE1-110
(M5, EN 779,
eficacia media)



Lea las directrices de seguridad para llevar a cabo el mantenimiento del equipo de forma segura.

Seguridad



Siga todas las recomendaciones de seguridad para evitar el riesgo de descarga eléctrica, incendio o explosión

- El equipo está diseñado para filtrar únicamente los humos generados por la soldadura.
- No utilice las unidades para la filtración de gases combustibles, explosivos o corrosivos. El uso incorrecto puede provocar un incendio.
- El cable de alimentación debe conectarse a un enchufe homologado. Asegúrese de que está correctamente conectado a tierra. Al desconectar el equipo, tire del enchufe, no del cable.
- No deje el aparato desatendido mientras esté encendido.
- No tape las rejillas de ventilación. El calor puede provocar la combustión de los productos inflamables.
- Este aparato puede ser utilizado por niños mayores de ocho años y también por personas con capacidades reducidas o con falta de experiencia, siempre que lo hagan bajo supervisión y después de haber recibido instrucciones adecuadas sobre el uso del aparato y comprendan los peligros que conlleva.
- Los niños no deben llevar a cabo tareas de mantenimiento sin supervisión.
- Mantenga el lugar de trabajo limpio y ordenado. Utilice máscara, gafas y guantes de protección adecuados cuando manipule filtros o prefiltros sucios.
- No utilice el equipo sin los filtros.
- Los filtros saturados no se pueden limpiar ni reutilizar.
- Evite soplar sobre el filtro o las partes sucias del equipo. Si fuera necesario, es recomendable aspirar.
- Evite que se desprendan las partículas del filtro durante su manipulación.
- Trate los filtros saturados como residuos en función del contaminante filtrado y de las normas aplicables en cada país. Esta es la clasificación del Catálogo Europeo de Residuos:
 - 15 02: Absorbentes, materiales filtrantes, paños de limpieza y ropa de protección.
 - 15 02 02: Absorbentes, materiales filtrantes (incluidos los filtros de aceite no especificados), paños de limpieza, ropa de protección contaminada por sustancias peligrosas.
 - 15 02 03: Absorbentes, materiales filtrantes, paños de limpieza y ropa de protección (no contaminada por sustancias peligrosas).
- En caso de no cumplir con las recomendaciones de cambio de filtro, se podrían superar las concentraciones máximas de partículas y gases establecidas por cada país.

FAE1

Extractor de humos para 1 mesa de trabajo

Ref.: **FAE1-1C** 120V 50/60Hz. Potencia de entrada: 270W. Fusible 4A

FAE1-2C 230V 50/60Hz. Potencia de entrada: 300W. Fusible 2.5A

FAE1-9C 100V 50/60Hz. Potencia de entrada: 200W. Fusible 4A

- Zonas de trabajo (mesas de trabajo): 1 or 2
- Ruido: 55 dB @ 1m *
**FAE1-2C configurado para 1 mesa de trabajo y con el programa de aspiración baja (L)*
- Tipo de bomba de aire: Sin escobillas
- Caudal máx. de la bomba de aire: 230 m³/h (135 CFM)
- Aspiración máx. para 230 V: 6 kPa (0.87 psi)
- Aspiración máx. para 120 V: 4.3 kPa (0.62 psi)
- Aspiración máx. para 100 V: 3.2 kPa (0.46 psi)

- Filtros

| | Clase | Estándar | Eficacia |
|---|---------------|-----------------|------------------|
| Filtro de polvo (<i>prefiltro</i>) | M5 | EN 779 | 40-60 % @ 0,4 µm |
| | ePB10 | ISO 16890 | 60% ≤ 10 µm |
| Filtro de partículas (<i>filtro compacto</i>) | HEPA H13 | EN 1822 | 99,95% @ MPPS* |
| Filtro de gas (<i>filtro compacto</i>) | carbón activo | | |

**MPPS (tamaño de partícula más penetrante) normalmente entre 0,1-0,3 µm*

- Conexiones: USB-B
Conector para pedal
Conector RJ12 para estación (4x)
- Peso neto total: 10.87 kg / 23.96 lb
- Dimensiones / peso total del paquete: 425 x 425 x 545 mm / 12.90 kg
(L x An x Al) 6.73 x 16.73 x 21.46 in / 28.45 lb

Cumple con los estándares CE.
ESD safe.

JBC

Garantía

Esta garantía de 2 años cubre este equipo contra cualquier defecto de fabricación, incluyendo la sustitución de partes defectuosas y mano de obra. La garantía no cubre el desgaste del producto por uso o por mal uso.

Para que esta garantía sea válida, el equipo debe ser devuelto, a portes pagados, al distribuidor donde se compró.

Obtenga 1 año adicional de garantía JBC registrándose aquí: <https://www.jbctools.com/productregistration/> dentro de los 30 días posteriores a la compra.



Este producto no debe desecharse en la basura.

De acuerdo a la directiva europea 2012/19/EU, los equipos electrónicos al final de su vida se deberán recoger y trasladar a una planta de reciclaje autorizada.

CE EAC UK
CA

www.jbctools.com

0034648-240226